

### MINIFLUX

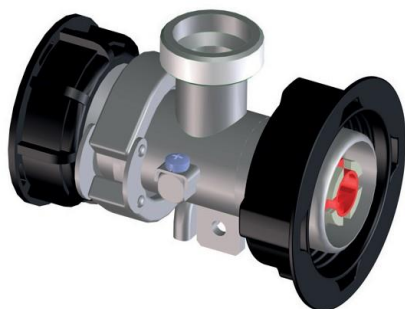

#### Преимущества/характеристики:

- ▶ Для опорожнения контейнеров IBC.
- ▶ Остаточное количество жидкости в контейнере после откачки — менее 1 % (в зависимости от угла наклона).
- ▶ Подходят для установки на контейнерах, где нет места для установки вертикального насоса.
- ▶ Подходят для перекачки невязких и горючих жидкостей.
- ▶ Для привода насоса может использоваться коллекторный, асинхронный или пневматический двигатель.
- ▶ Подходят для применения во взрывоопасных условиях (зона 1).



Производительность	
Максимальный расход	240 л/мин *
Максимальная вязкость жидкости	1 000 мПа·с *
Максимальная высота нагнетания	13 м водяного столба *
Присоединение	
К контейнеру	Соединительная гайка S 60x6
Выходной штуцер	G 1 ¼ A
Материалы	
Наружная труба	Нержавеющая сталь 316 Ti
Механическое уплотнение	PTFE/углерод и оксидная керамика
Уплотнения вала	FKM/NBR/лента PE
Рабочее колесо	ETFE
Общие параметры	
Габаритная длина	136 мм
Масса	1,0 кг
Маркировка по взрывозащите Ex	II 2G с IIB TX
Макс. температура жидкости / окружающей среды:	100 °C (40 °C во взрывоопасных условиях)
Серийный номер	
MINIFLUX	430 20 003

\* измерено при свободной выдаче насоса, зависит от типа двигателя и перекачиваемой жидкости

#### Кривые производительности

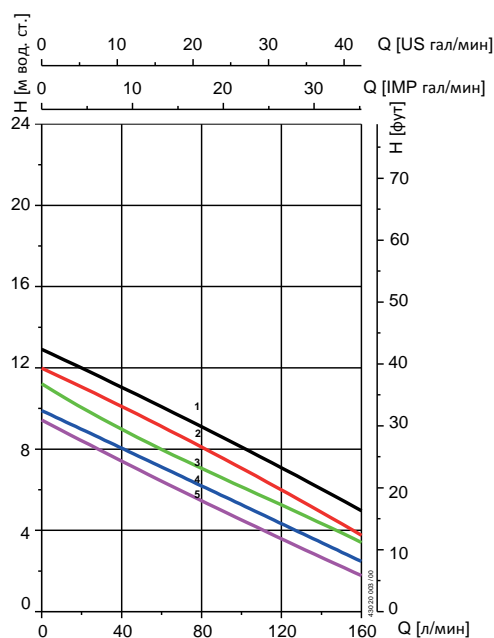

измерено при свободной выдаче насоса, вода при температуре 20 °C, отклонение значений ±10 %

#### Двигатель:

1. F 416 Ex
2. F 457/F 458-1/F 460-1 Ex
3. FBM 4000 Ex
4. FEM 4070
5. F 458/F 460 Ex

# Лист технических данных

## MINIFLUX

### Размеры

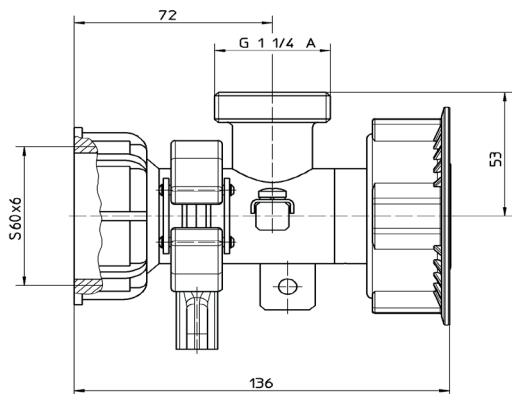

### Пример установки (взрывобезопасная зона)

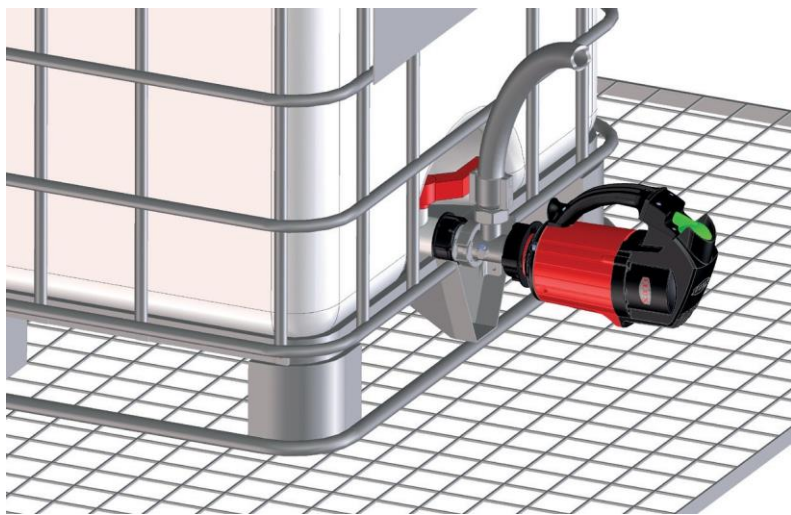

#### Примечание:

Для установки насосов MINIFLUX во взрывоопасных условиях необходимо использовать двигатель взрывозащищенного исполнения и обеспечить надлежащее заземление оборудования.



**Рутектор**

ООО «Рутектор»

109456, Москва, 1-ый Вешняковский пр., д. 1, с. 11

8 800 100-0069 (бесплатные звонки по РФ)

(495) 660-0069, (499) 640-0069

info@rutector.ru • www.rutector.ru

**FLUX-GERÄTE GMBH**

Talweg 12 · D-75433 Maulbronn

Тел.: +49 (0)7043 101-0 · Факс: +49 (0)7043 101-444

info@flux-pumpen.de · www.flux-pumpen.de